

Unser Gerät für Sie! Informationen und technische Daten



Teleskop-AB T 161 A D++ (1/3) Überblick

Die T 161 A D+ überzeugt durch ihre außergewöhnlich hohe Traglast in dieser Typenklasse mit bis zu 454 Kg bzw. 3 Personen plus Werkzeug. Kommen Sie mit weiteren Fragen auf uns zu! Wir beraten Sie gerne!

Das Wichtigste auf einen Blick

16,1m



Arbeitshöhe

12,35m

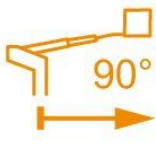

Seitliche
Reichweite

454Kg



Traglast

Die Vorteile für Sie

- Höhere Tragkraft mit Zulassung für bis zu 3 Personen und Werkzeuge
- Zusätzlicher Korbarm
- Hohe Mobilität, da das Gerät nicht abgestützt werden muss und bedingt aus der Höhe umgestellt werden kann
- Drehbarer Korb, um Arbeitsbereiche ideal ansteuern zu können

Häufige Anwendungsgebiete

- Industrie
- Baugewerbe
- Handwerk
- Messehalle (offene Bereiche)



**Kommen Sie gerne mit
weiteren Fragen auf uns zu!
Wir beraten Sie gerne
persönlich! Wenn Sie mögen,
sogar direkt bei Ihnen vor Ort.**

Zentrale Kundenberatung

Baukauer Straße 48
44653 Herne

Telefon: 02323 / 922 300
Telefax: 02323 / 922 30 - 20
Email: beratung@berteit.de











Teleskop-AB

T 161 A D+

(2/3) Technische Daten

Die T 161 A D+ überzeugt durch ihre außergewöhnlich hohe Traglast in dieser Typenklasse mit bis zu 454 Kg bzw. 3 Personen plus Werkzeug. Kommen Sie mit weiteren Fragen auf uns zu! Wir beraten Sie gerne!

Technische Daten

| | | | | | |
|---|----------------------|---------------|---|----------------------------------|-------------------------|
|  | Arbeitshöhe | 16,04 m |  | Leergewicht | 8,838 Kg |
|  | Plattformhöhe | 14,04 m |  | Steigfähigkeit | 24° / 45% |
|  | Seitliche Reichweite | 12,35 m |  | Zulässige Aufstellneigung | 5° / 8,7% |
|  | Länge | 9,10 m |  | Horizontaler Schwenkbereich Mast | 360° endlos |
|  | Höhe | 2,45 m |  | Vertikale Korbarmdrehung | 130° |
|  | Breite | 2,30 m |  | Horizontale Korbdrehung | 2 x 90° |
|  | Bodenfreiheit | 30 mm |  | Bodendruck | 4,19 Kg/cm ² |
|  | Plattformgröße | 2,44 x 0,93 m |  | Zulassungsbereich | Außen & (bedingt Innen) |
|  | Zulässige Personen# | 3 |  | Antrieb | Diesel-Allrad |
|  | Tragkraft | 454 Kg |  | Bereifung | Gelände |

Sonstige technische Ausstattung

- Nutzbar bis Windgeschwindigkeiten von 12,5m/s
- Verbesserte Bedienung durch Lichtpaneel sorgt für mehr Sichtbarkeit in der Sonne
- Motor-Start-Stopp vom Korb aus
- Zusätzlicher 1,75m langer Korbarm, mit dem etwa 12m hohe Hindernisse (bspw. Vordächer) bis zu etwa 3m übergriffen werden können
- 83 Liter Diesel-Tank
- 36kw (49PS) Motorleistung
- Intuitive vollproportionale Horizontal-Vertikal-Steuerung
- Senk-, Fahr- und Kippalarm

Andere Kunden fragen zu diesem Gerät oft auch noch folgendes an

- Verkauf von Schutzausrüstung (PSA)
- Schulungen von Mitarbeitern

Alle technischen Details basieren auf Herstellerangaben.

Teleskop-AB

T 161 A D+

(3/3) Technische Zeichnungen

Die T 161 A D+ überzeugt durch ihre außergewöhnlich hohe Traglast in dieser Typenklasse mit bis zu 454 Kg bzw. 3 Personen plus Werkzeug. Kommen Sie mit weiteren Fragen auf uns zu! Wir beraten Sie gerne!

Arbeitsbereich von der Seite aus betrachtet

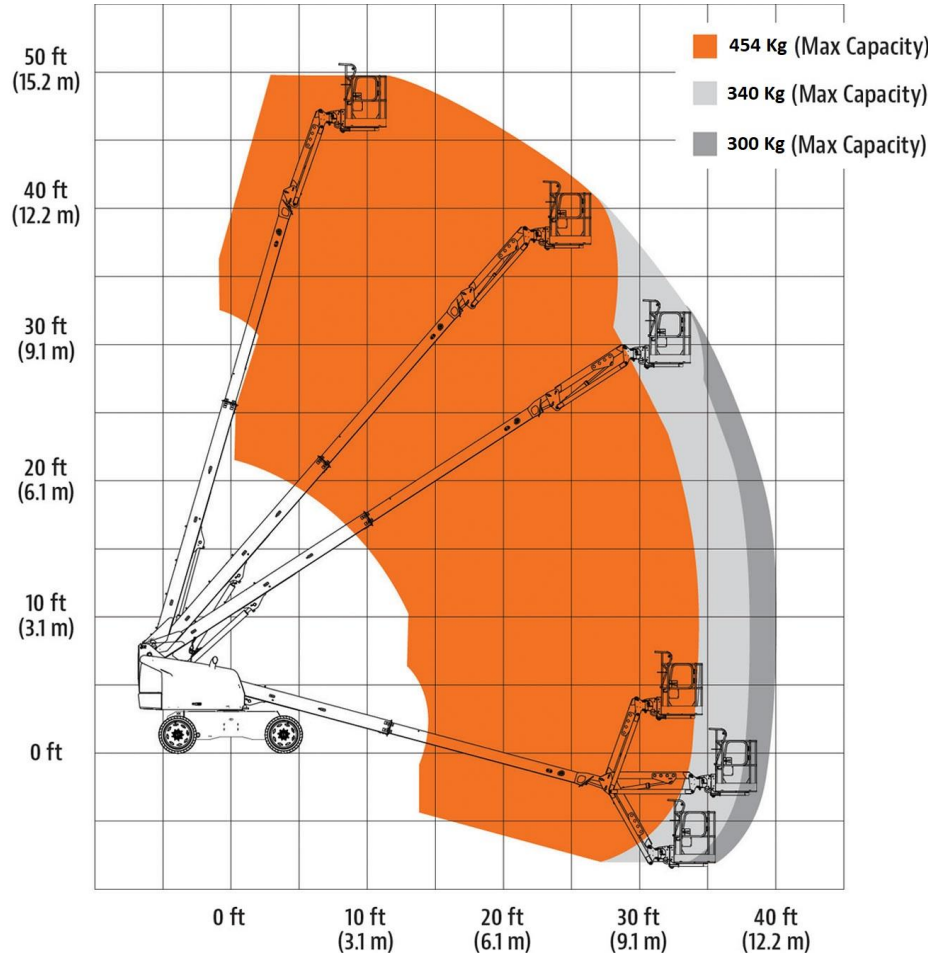

Abmessungen

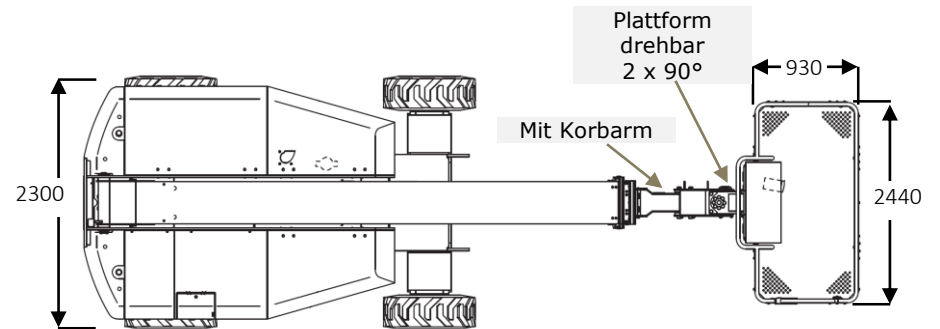

in mm